



# CINGO M700TD



## PRESTAZIONI E CARATTERISTICHE

## CINGO M700TD Trasportatore

### PERFORMANCE

Portata:	700 kg
Motore:	Honda Benzina GX390 - 8,7 kW / 12 CV
Avviamento:	Elettrico
Raffreddamento motore:	Aria
Velocità massima:	2,5 - 4 km/h
Carreggiata:	Fissa
Pendenza superabile longitudinale:	35%
Pendenza superabile trasversale:	20%

### TRASMISSIONE E SISTEMA IDRAULICO

Trasmissione:	Idraulica con pompe ad ingranaggi in tandem con motoriduttori orbitali
Pompe della trasmissione:	2 x 14 litri/min
Leve avanzamento:	Idraulici
Pompa servizi:	6 cc
Portata olio circuito ausiliario:	20 l/min
Prese idrauliche ausiliarie:	2 prese idrauliche ausiliarie (andata e ritorno) Opzione disponibile a richiesta: Kit presa idraulica ausiliaria (CV315)
Pressione massima circuito ausiliario:	180 bar
Multifunzione (brevetto Merlo):	No
Trasportatore polivalente	Si

### PESO E DIMENSIONI

Peso macchina:	480 kg
Larghezza:	750 mm
Lunghezza:	1640 mm (con pedana operatore ripiegata)
Altezza massima:	1245 mm

#### Modalità di sostituzione delle attrezzature:

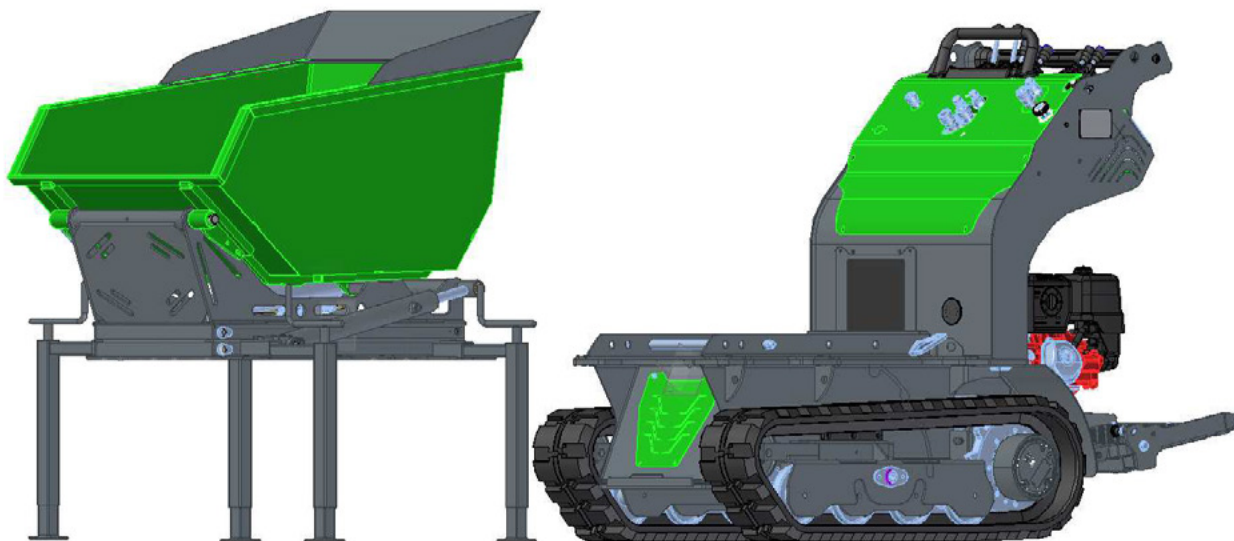

**Dimensioni con cassone dumper standard:**

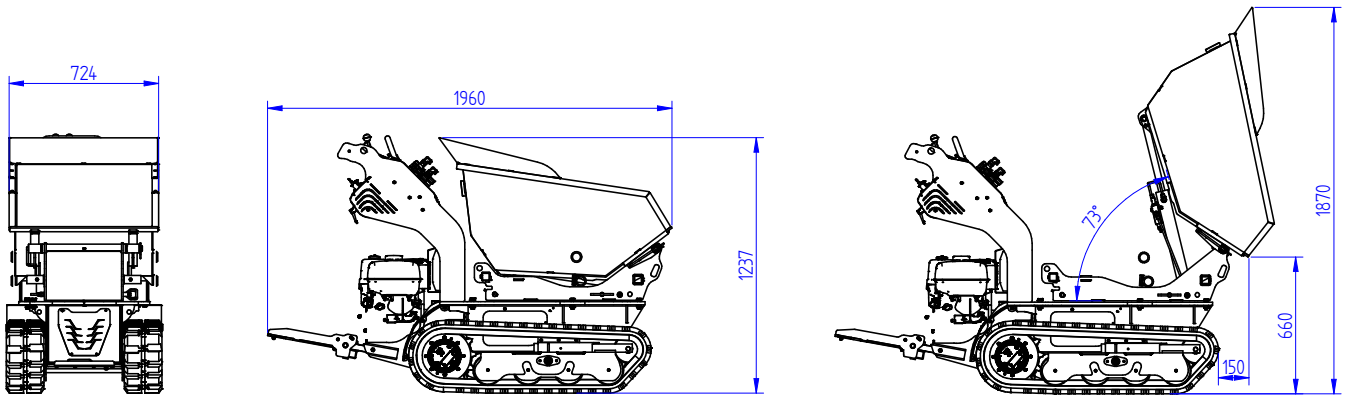

**Dimensioni con cassone dumper standard e pala auto caricante:**

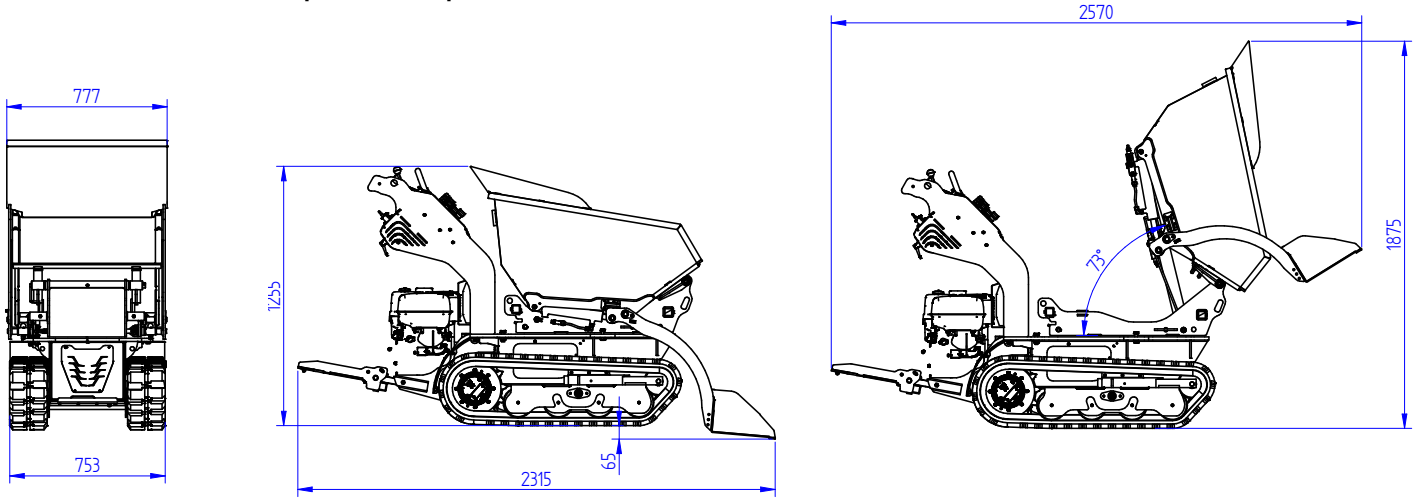

**Dimensioni con betoniera auto caricante**

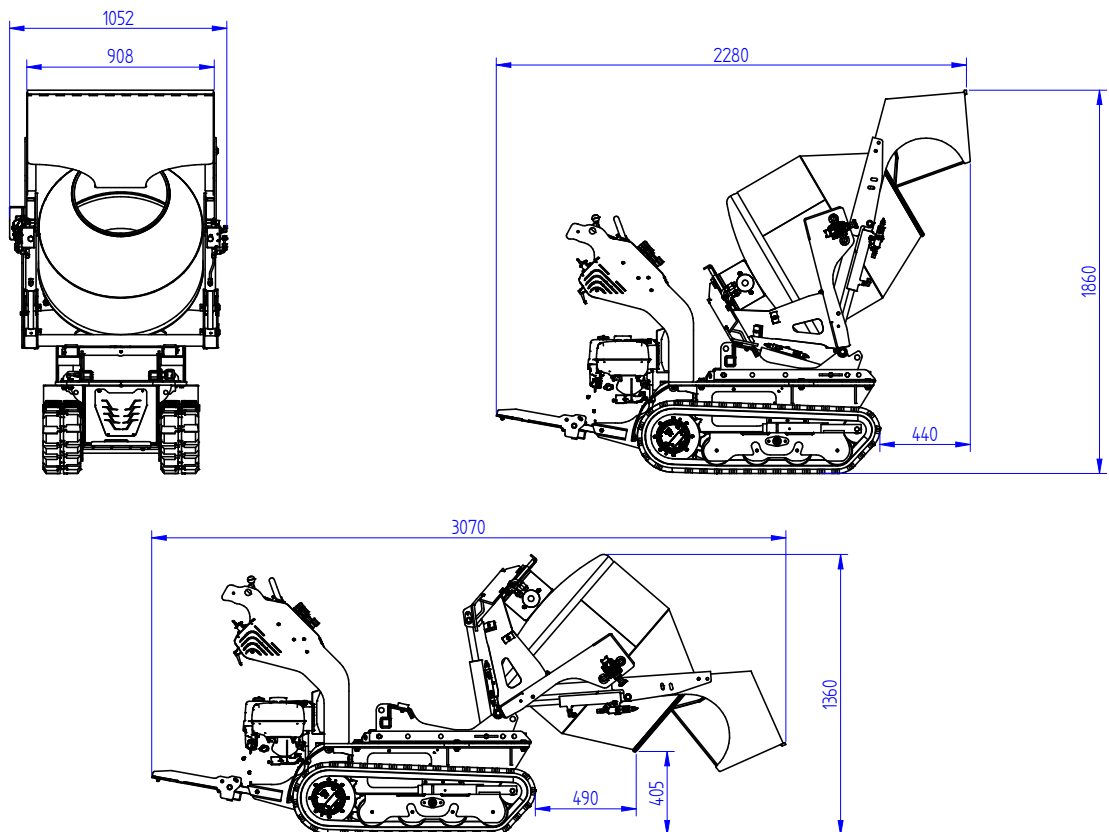



**Dimensioni con cassone agricolo:**

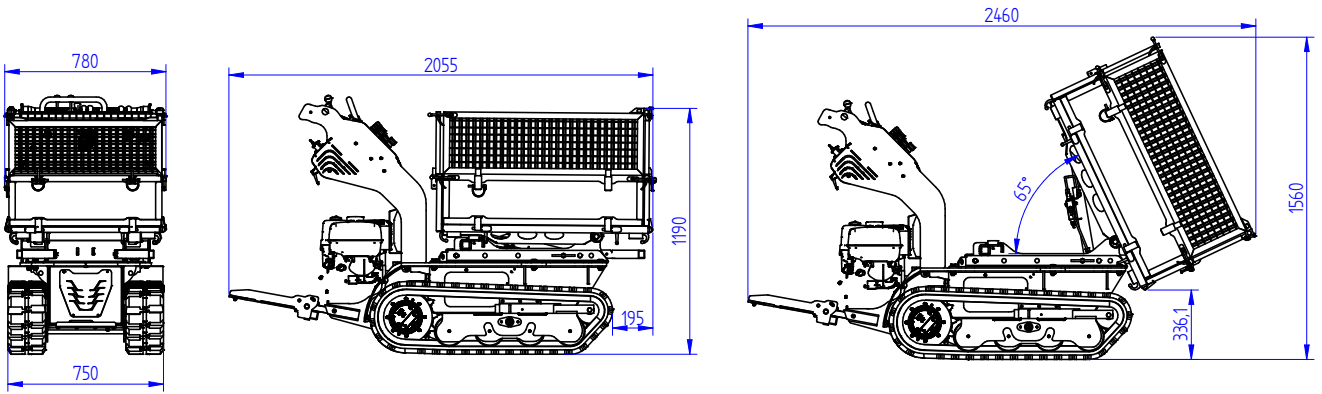

**Dimensioni con pantografo**

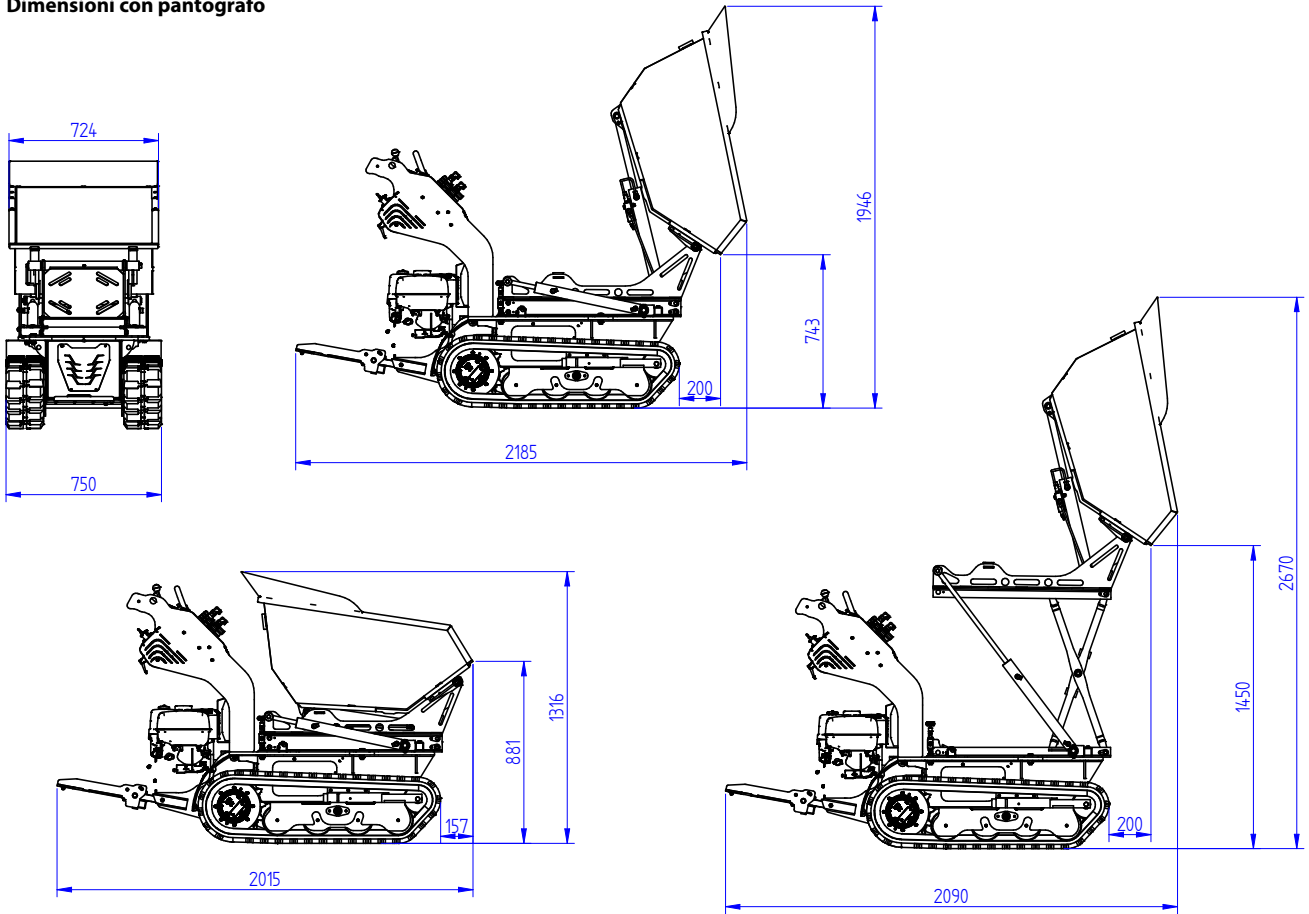

**MERLO S.P.A.**  
 Via Nazionale, 9  
 12010 S. Defendente di Cervasca  
 (Cuneo) Italia  
 Tel. +39 0171 614111  
 Fax +39 0171 684101

[info@merlo.com](mailto:info@merlo.com)  
[www.merlo.com](http://www.merlo.com)

Dati, caratteristiche ed illustrazioni contenute in questo documento sono indicative e non impegnative. La Merlo Spa persegue una politica di continua ricerca e sviluppo pertanto i nostri prodotti possono presentare caratteristiche diverse da quelle descritte o subire modifiche senza preavviso da parte nostra. I prodotti illustrati possono includere equipaggiamenti opzionali

**Il vostro concessionario Merlo**

